

Юник Д. Г.

<https://orcid.org/0000-0003-2930-238X>

Національна музична академія України
імені П. І. Чайковського (Київ, Україна);
Dyunyk@gmail.com

ПСИХОЛОГІЧНІ МЕХАНІЗМИ СПРИЙМАННЯ АВТОРСЬКОГО НОТНОГО ТЕКСТУ МУЗИЧНОГО ТВОРУ ВИКОНАВЦЯМИ-ІНТЕРПРЕТАТОРАМИ

Висвітлено механізми сприймання фізичних ознак авторського нотного тексту музичного твору на сенсорно-перцептивному та когнітивно-апперцептивному рівнях пам'яті виконавців-інтерпретаторів. Розкрито специфіку розпізнання цих ознак, відбору та перенесення до короткострокової пам'яті для паралельної чи послідовної обробки, а також для інтеграції у цілісний образ і кодування. Доведено, що нерозпізнані ознаки авторського нотного тексту музичного твору і менш цінні для виконавців-інтерпретаторів відсіюються у буфер сенсорного регістру або в буфер короткострокової пам'яті.

Ключові слова: нотний текст; музичний твір; психологічні механізми; сенсорний регістр; короткострокова пам'ять; довгострокова пам'ять.

Постановка проблеми у загальному вигляді. Прискорене збільшення об'єму інформації в умовах бурхливого розвитку комунікативного простору вимагає від науки розробки ефективних технологій професійної підготовки музикантів-інструменталістів з урахуванням сучасних досягнень психологічної науки. Саме тому особливої актуальності набуває проблема якісного сприйняття і обробки фізичних ознак нотного тексту музичного твору на сенсорно-перцептивному та когнітивно-апперцептивному рівнях їх пам'яті, від розв'язання якої залежить не лише швидкість та надійність запам'ятовування авторської інформації, а й успішність її інтерпретації в умовах сценічної діяльності.

Аналіз останніх досліджень і публікацій, у яких започатковано розв'язання порушеної проблеми. Вивчення психологічних механізмів сприймання авторського нотного тексту музичного твору виконавцями-інтерпретаторами привертало увагу не одного покоління науковців у галузі психології, мистецтвознавства та педагогіки. В умовах розвитку теорій і концепцій пам'яті особистості виникали різні методологічні підходи до вирішення означеної проблеми. Зокрема, відповідно до асоціативної теорії пам'яті, яка була створена ще в XVII столітті і набула особливого розвитку в XVIII–XIX століттях (У. Джеймс, Г. Еббінгауз, Г. Спенсер та інші), сприймання виконавцями нотного тексту музичного твору відбувається завдяки їх психологічній готовності до перцепції та асоціативним зв'язкам між фізичними ознаками авторських позначень і уявними образами інтерпретаторів.

Проблема досягнення психологічної готовності особистості до якісного сприймання будь-якої інформації досліджувалась науковцями у психологічному, акмеоло-

гічному, праксеологічному та інших напрямках. У психологічній науці феномен «готовність» характеризується як стан мобілізації внутрішніх ресурсів особистості для ефективного виконання певних дій. З позицій акмеології (науки про успішну цілеспрямовану діяльність), означений феномен розглядається у трьох площинах, а саме:

1) індивідуально-особистісній (готовність – це інтегральне утворення, комплекс різноманітних властивостей);

2) особистісно-діяльнісній (готовність – це цілісний всебічний прояв особистості, який забезпечує високу ефективність діяльності);

3) функціональній (готовність – це короткостроковий або довгостроковий стан, у якому мобілізуються психофізичні ресурси організму, а також активізуються психічні процеси) [6, 106–112; 9, 242–267; 12, 326–341 та ін.].

Незалежно від того, що праксеологія як наука знаходиться тільки на стадії становлення, дослідники (Т. Котарбінський, Т. Пщеловський, Є. Слуцький та інші) розглядають феномен «готовність» з позицій цілеспрямованих, умисних і усвідомлених дій, спрямованих на досягнення високої результативності діяльності. Незважаючи на наявність різних методологічних підходів до вивчення означеного феномена, науковці дійшли висновку: саме ця властивість особистості детермінує сприймання будь-якої інформації (тобто і авторського нотного тексту музичного твору) безпосереднім впливом на специфіку діяльності.

Асоціативні зв'язки між фізичними ознаками авторського нотного тексту музичного твору і уявними образами інтерпретаторів забезпечують асоціації, які у психологічній науці умовно розмежовуються на два види: прості та складні. До простого виду віднесено асоціації за суміжністю, подібністю та контрастом. Перші (асоціації за суміжністю) створюють логічні мелодико-ритмічні лінії в інтонаційному розвитку взаємопов'язаністю інформаційних складників у часі та просторі. Другі (асоціації за подібністю) поєднують ці лінії взаємопов'язаністю їх однотипних рис, які надають змогу під час згадування однієї з них репрезентувати й інші. Треті (асоціації за контрастом) відображають протилежні властивості складників мелодико-ритмічних ліній в інтонаційному розвитку для їх зіставлення та порівняння. До складного виду асоціацій науковцями віднесено ті, які спрямовані на пізнання змістової наповненості складників мелодико-ритмічних ліній в інтонаційному розвитку. У них поєднується два явища, які в дійсності постійно взаємодіють між собою: мелодія та лад, метр і ритм, частина та ціле тощо [2, 146–157; 8, 20–23; 9, 257–289 тощо].

Інтерпретація змісту психологічних механізмів сприймання виконавцями авторського нотного тексту музичного твору на основі асоціативної теорії пам'яті накладає обмеження на глибоке розуміння мнемічних процесів, оскільки на перший план висувається концепція зовнішнього зв'язку беззмінних психологічних елементів, що призводить інтерпретаторів до пасивного управління власною когнітивною сферою. Недоліки такого підходу стають все більш очевидними при аналізі змісту вихідних положень теорії гештальта, за якою сприймання авторського нотного тексту музичного твору відбувається не на основі асоціацій первинних елементів, а завдяки їх цілісній організації – «гештальту». В. Келер, К. Левін, Е. Рубін та інші психологи довели, що сприймання інформації – це, перш за все, реконструкція уявних образів, яка підкреслює динамічний характер мнемічних процесів. За їх переконаннями, алгоритмом сприймання будь-якої інформації є:

– її розмежування на складники за відповідними фізичними ознаками;

– виділення в загальній інформаційній структурі провідних складників для сприймання їх фізичних ознак;

– встановлення послідовності інформаційних складників для сприймання їх фізичних ознак;

– інтеграція сприйнятих фізичних ознак інформаційних складників у цілісну систему, «ізоморфну організації об'єктивних явищ» [8, 24].

Висвітлення психологічних механізмів сприймання авторського нотного тексту музичного твору виконавцями-інтерпретаторами з урахуванням особливостей зовнішньої стимуляції здійснювалося і на основі біхевіористичної теорії пам'яті, основоположниками якої були І. Павлов, Б. Скіннер, Дж. Уотсон та інші науковці. Зокрема, Й. Гат, К. Мартінсен, О. Шульп'яков та інші великого значення надавали залежності ефективності означеного процесу від різних об'єктивних факторів, а саме від:

- кількості і структури пред'явлених ознак музичної інформації;
- тривалості пред'явлення ознак музичної інформації;
- послідовності сприймання ознак музичної інформації;
- наявності перешкод у процесі сприймання ознак музичної інформації [3; 7; 11].

Втім, поза увагою прихильників біхевіористичної теорії пам'яті залишився якісний аналіз активності виконавців-інтерпретаторів. Цей недолік було ліквідовано науковцями з музикознавства та музичної педагогіки в середині ХХ століття на основі застосування вихідних положень діяльнісної теорії пам'яті, основоположниками якої були Б. Ананьєв, Л. Виготський, М. Левітов, О. Леонт'єв та інші психологи. Відповідно до цієї теорії, сприймання авторського нотного тексту музичного твору виконавцями-інтерпретаторами пов'язується з їх усвідомленим мисленням, яке забезпечує синтез і спадкоємність нових знань з раніше засвоєними.

Звичайно, вихідні положення діяльнісної теорії пам'яті і сьогодні складають методологічну основу багатьох теоретичних та експериментальних праць у галузі музичної психології, мистецтвознавства та музичної педагогіки. Натомість, результати наукових досліджень кінця ХХ – початку ХХІ століть в аспектах розкриття структури пам'яті особистості і її операційного складу надають змогу ще ретельніше вивчити обрану проблему.

Мета статті – висвітлити психологічні механізми сприймання авторського нотного тексту музичного твору виконавцями-інтерпретаторами на основі вихідних положень теорії пам'яті щодо її структурного розмежування за специфічними функціональними рівнями та часом збереження інформації.

Виклад основних результатів дослідження. У кінці ХХ – на початку ХХІ століть наукові пошуки психологів зорієнтовано на розкриття засобів управління пам'яттю особистості, а не на вивчення її системи як ізольованої абстрактної субстанції. Заміна традиційного об'єкта дослідження та перехід до вивчення процесів сприйняття, обробки, кодування, збереження і відтворення інформації надали змогу Р. Аткінсону, С. Кислю, С. Маринову, Д. Норману, І. Хофману та іншим науковцям дійти висновку, що пам'ять особистості має трьохкомпонентну структуру: сенсорний регістр; короткострокову та довгострокову пам'ять.

Без сумніву, алгоритм сприймання авторського нотного тексту музичного твору виконавцями-інтерпретаторами забезпечується злагодженою роботою всіх трьох компонентів їх пам'яті. Цей процес розпочинається із довільного або мимовільного розмежування авторського нотного тексту музичного твору на окремі інформаційні одиниці, ознаки яких можуть бути сприйняті тільки певним рецептором сенсорного регістру (зоровим, слуховим, дотиковим, а інколи – навіть нюховим чи смаковим)¹ (рис. 1).

¹ За умови недієздатності зорових рецепторів у незрячих виконавців-інтерпретаторів функції першочергового сприйняття фізичних ознак авторського тексту музичного твору можуть виконувати слухові або дотикові рецептори їх сенсорного регістру.



Рис. 1. Проект структурно-функціональної моделі фізичного впливу ознак авторського нотного тексту музичного твору на рецептори сенсорного реєстру виконавців-інтерпретаторів.

При зникненні фізичного впливу ознак авторського нотного тексту музичного твору на рецептори сенсорного реєстру виконавців-інтерпретаторів їх «ехоїчний слід» зберігається в початковій формі (образі) лише упродовж 200–400 мілісекунд, після чого «розпадається». Впливаючи на рецептор певної модальності в їх сенсорному реєстрі, фізичні ознаки нових інформаційних одиниць авторського нотного тексту музичного твору «перетворюються» на відповідні «стани» центральної нервової системи, що ізоморфні специфічним особливостям таких ознак. Встановлення відповідності між фізичними параметрами ознак нових інформаційних одиниць і станом центральної нервової системи здійснюється завдяки роботі довгострокової пам'яті виконавців-інтерпретаторів, яка зберігає сліди раніше сприйнятих ознак інформаційних одиниць у закодованих семантичних поняттях. Психологічні механізми пам'яті за цей час встигають забезпечити розпізнання ознак нових інформаційних одиниць авторського нотного тексту музичного твору у процесі їхнього сприймання завдяки тому, що:

- активують сформовані коди в довгостроковій пам'яті, семантичні поняття яких містять ознаки раніше сприйнятих аналогічних або подібних інформаційних одиниць;
- репрезентують сформовані коди в довгостроковій пам'яті, семантичні поняття яких містять ознаки раніше сприйнятих аналогічних або подібних інформаційних одиниць і переносять їх до короткострокової пам'яті;
- розкодовують сформовані коди в короткостроковій пам'яті, семантичні поняття яких містять ознаки раніше сприйнятих аналогічних або подібних інформаційних одиниць і переносять їх до сенсорного реєстру пам'яті виконавців-інтерпретаторів для зіставлення (в результаті такого зіставлення відбувається розпізнання ознак нових інформаційних одиниць, але вони ще не набувають звукового наповнення).

Отже, розпізнання нових інформаційних одиниць авторського нотного тексту музичного твору залежить не лише від тривалості утримування «ехоїчного сліду» в сенсорному реєстрі та його якості, а й від семантичних зв'язків між ознаками нових інформаційних одиниць і ознаками репрезентованих з довгострокової пам'яті інформаційних одиниць. Саме завдяки семантичним зв'язкам та наявності хоча б невеликого проміжку часу, ознаки нових інформаційних одиниць можуть бути доступні для розпізнання. Відбір «цінної» інформації виконавцями-інтерпретаторами здійснюється завдяки управлінню процесом сприйняття властивостями уваги. Одним з

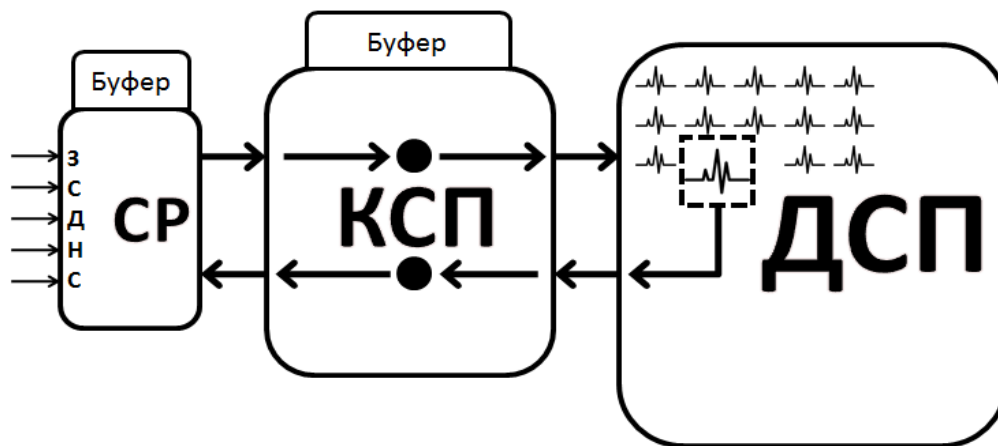
перших їх рішень є визначення рецептора, на який вона спрямовується. Все те, що потрапляє в коло уваги виконавців-інтерпретаторів, може усвідомлено сприйматись, оцінюватись, осмислюватись, запам'ятовуватись і відтворюватись. Хоча увага не має свого власного продукту, вона здатна покращувати результат діяльності інших психічних процесів (пам'яті, уяви, мислення тощо) під час сприймання ознак інформаційних одиниць авторського нотного тексту музичного твору. Визначення послідовності означених інформаційних одиниць для сприйняття виконавцями-інтерпретаторами відбувається як довільною, так і мимовільною спрямованістю уваги на їхні ознаки. За семантичної однорідності ознак нових інформаційних одиниць аналіз їхньої структури здійснюється мимовільно (автоматично), а за неоднорідності – довільно. Саме розпізнання неоднорідних ознак нових інформаційних одиниць авторського нотного тексту музичного твору змушує виконавців-інтерпретаторів застосовувати когнітивні зусилля для додаткового аналізу їх параметрів.

Втім, на якість сприйняття ознак нових інформаційних одиниць авторського нотного тексту музичного твору впливають не лише тривалість утримування «ехоїчного сліду» в сенсорному регістрі та семантичні зв'язки між ними і ознаками репрезентованих з довгострокової пам'яті інформаційних одиниць, а й швидкість та точність розпізнання цих ознак. Процедура їх розпізнання (аналогічно як і визначення послідовності ознак для сприйняття) також може здійснюватися мимовільно та довільно, де провідна роль належить мотивації. Її основу складають мотиви. «Мотив» (від лат. *movere* – рухати, штовхати) характеризується як спонукальна причина дій виконавців-інтерпретаторів. Однак, мотивація – це не лише мотиви та ситуативні фактори, а й наявність мети і проміжних цілей, які спрямовують їх до цієї мети. Чим чіткіше вони уявляють мету і проміжні цілі, тим більше зусиль спрямовують для її досягнення. Мотивація до якісного сприйняття ознак нових інформаційних одиниць авторського нотного тексту музичного твору створюється у виконавців-інтерпретаторів, перш за все, зацікавленістю та зануренням у процес їхнього розпізнання. Таким чином викликається інтерес, який «переростає» у бажання, а потім у потребу. Тільки відчуття потреби створює умови для прояву прагнення рухатись до мети.

Психологічні механізми сенсорного регістру пам'яті виконавців-інтерпретаторів залишають поза увагою і елімінують нерозпізнані та менш цінні ознаки нових інформаційних одиниць авторського нотного тексту музичного твору, тобто відправляють у їх буфер сенсорного регістру (відхиляють). Розпізнані ознаки новосприйнятих інформаційних одиниць і «цінні» вони спрямовують до власної короткострокової пам'яті. У цій структурно-функціональній складовій пам'яті виконавців-інтерпретаторів проходить два напрями руху ознак інформаційних одиниць авторського нотного тексту музичного твору, які можна охарактеризувати як вхідний і вихідний.

Вхідний потік ознак інформаційних одиниць авторського нотного тексту музичного твору у виконавців-інтерпретаторів має два джерела: сенсорний регістр і довгострокову пам'ять. Саме ці джерела постачають цінні для виконавців-інтерпретаторів ознаки інформаційних одиниць зі сприйнятих образів на виході з сенсорного регістру та з репрезентованих семантичних понять на виході з довгострокової пам'яті. Психологічні механізми короткострокової пам'яті виконавців-інтерпретаторів обробляють ознаки новосприйнятих інформаційних одиниць авторського нотного тексту музичного твору, синтезують у цілісний образ і кодують.

Натомість, короткострокова пам'ять особистості характеризується обмеженою ємністю. Її обсяг у виконавців-інтерпретаторів віком від 16 до 60 років може вмещу-

вати одночасно 7–9 ознак інформаційних одиниць, сприйнятих ззовні зоровими, слуховими, дотиковими, нюховими або смаковими рецепторами [1, 82–95; 10, 173–189]. Обробка ознак новосприйнятих інформаційних одиниць у короткостроковій пам'яті – це розгорнутий у часі процес.

Психологічні механізми короткострокової пам'яті виконавців-інтерпретаторів здійснюють паралельну обробку добре знайомих і легко диференційованих ознак інформаційних одиниць. За абсолютної відповідності ознак новосприйнятих інформаційних одиниць авторського нотного тексту музичного твору і ознак репрезентованих з довгострокової пам'яті раніше засвоєних інформаційних одиниць – «нотні образи» у їх короткостроковій пам'яті можуть миттєво трансформуватись у «звукові образи». Саме тому у виконавців-інтерпретаторів і складається «враження», що вони за першого сприймання інформаційних одиниць авторського нотного тексту музичного твору одночасно «бачать кожен ноту» і «чують кожен її звук» («бачу-чую»). Менш знайомі і важко диференційовані ознаки новосприйнятих інформаційних одиниць авторського нотного тексту музичного твору обробляються виконавцями-інтерпретаторами послідовно. Чим менша їхня кількість співпадає з репрезентованими ознаками раніше засвоєних інформаційних одиниць, тим більше потрібно повторювати сприйняття нових ознак інформаційних одиниць авторського нотного тексту музичного твору для трансформування «нотних образів» у «звукові образи». Втім, при паралельній обробці ознак новосприйнятих інформаційних одиниць кожна з них може оброблятися послідовно. Послідовність обробки таких ознак формується у виконавців-інтерпретаторів автоматично, якщо:

- ознаки новосприйнятих інформаційних одиниць пов'язані між собою одними значеннями;
- ознаки новосприйнятих інформаційних одиниць викликають у виконавців-інтерпретаторів однакові реакції;
- ознаки новосприйнятих інформаційних одиниць досить часто використовуються виконавцями в процесі інтерпретаційної діяльності.

Якщо сприйняття одних і тих самих ознак новосприйнятих інформаційних одиниць авторського нотного тексту музичного твору викликає у виконавців-інтерпретаторів різну реакцію (звукову, рухову чи дотикову), то психологічні механізми короткострокової пам'яті в процесі їхньої обробки змушені застосовувати керований пошук ефективного синтезу цих ознак у цілісний образ (визначення першочерговості ознак новосприйнятих інформаційних одиниць для послідовної обробки і їхній синтез у цілісний образ досліджувались науковцями в рамках гештальтпсихології, що отримала назву «генезис гештальта»).

Для удосконалення нового звукового образу новосприйнятих інформаційних одиниць авторського тексту музичного твору (трансформованого з нотних позначень) звукові ознаки у короткостроковій пам'яті виконавців-інтерпретаторів доповнюються віднайденими властивостями (тембровим забарвленням, інтонаційно-динамічною спрямованістю, емоційною наповненістю тощо) в інших репрезентованих семантичних поняттях з довгострокової пам'яті. Психологічні механізми короткострокової пам'яті виконавців-інтерпретаторів здійснюють інтеграцію збагачених звукових ознак новосприйнятих інформаційних одиниць авторського тексту музичного твору у цілісний образ з подальшим його кодуванням. Процес кодування проходить автоматично або довільно скеровано. Автоматизовані процеси відбуваються тоді, коли звукові ознаки новосприйнятих інформаційних одиниць міцно пов'язані зі

звукowymi ознаками інформаційних одиниць репрезентованих відповідних семантичних понять. В іншому разі виділення звукових ознак новосприйнятих інформаційних одиниць здійснюється в режимі керованого пошуку, який вимагає від виконавців-інтерпретаторів доволіно спрямованої уваги на ці ознаки. Автоматичні процеси кодування проходять паралельно і незалежно один від одного, тоді як керовані – здійснюються лише в рамках зазначеного обмеження і найчастіше ведуть до взаємного послаблення.

Зазначимо, що на початку когнітивної дії у короткостроковій та оперативній пам'яті виконавців-інтерпретаторів не всі звукові ознаки кожної новосприйнятої інформаційної одиниці авторського тексту музичного твору доступні для обробки і подальшого кодування. Її звукова структура поступово набуває потрібної форми. Чим більша кількість таких одиниць використовується для обробки і чим дрібнішими вони є, тим більше часу витрачається на кодування. Процес кодування неоднорідних звукових ознак інформаційних одиниць авторського тексту музичного твору потребує їх ретельного аналізу, що вимагає додаткового часу і когнітивних зусиль виконавців-інтерпретаторів. За варіативної подібності звукових ознак інформаційних одиниць та за наявності часового дефіциту для їх обробки, ймовірність якісного кодування цих ознак зменшується. Якщо початкова стадія кодування звукових ознак новосприйнятих інформаційних одиниць авторського тексту музичного твору вирізняється їх трансформацією, то завершальна – переносом новоствореного коду до довгострокової пам'яті. Саме завершальна стадія кодування звукових ознак новосприйнятих інформаційних одиниць призводить до появи іншого інформаційного потоку – вихідного.

Психологічні механізми короткострокової пам'яті виконавців-інтерпретаторів забезпечують проходження вихідного потоку звукових ознак інформаційних одиниць авторського тексту музичного твору, який має два напрями руху:

- 1) перший – спрямовує оброблені та закодовані ознаки інформаційних одиниць до довгострокової пам'яті;
- 2) другий – спрямовує оброблені та розкодовані ознаки інформаційних одиниць на реальне (рис. 2) або ідеомоторне відтворення (рис. 3).



Рис. 2. Проект структурно-функціональної моделі реального відтворення звукових ознак інформаційних одиниць авторського тексту музичного твору виконавцями-інтерпретаторами.



Рис. 3. Проект структурно-функціональної моделі ідеомоторного відтворення звукових ознак інформаційних одиниць авторського тексту музичного твору виконавцями-інтерпретаторами.

Зазначимо, що вплив сприйнятої наступної порції ознак інформаційних одиниць авторського нотного тексту музичного твору може змінити чи навіть зовсім стерти попередній образ раніше сприйнятих ознак інформаційних одиниць як у сенсорному регістрі, так і в короткостроковій пам'яті виконавців-інтерпретаторів.

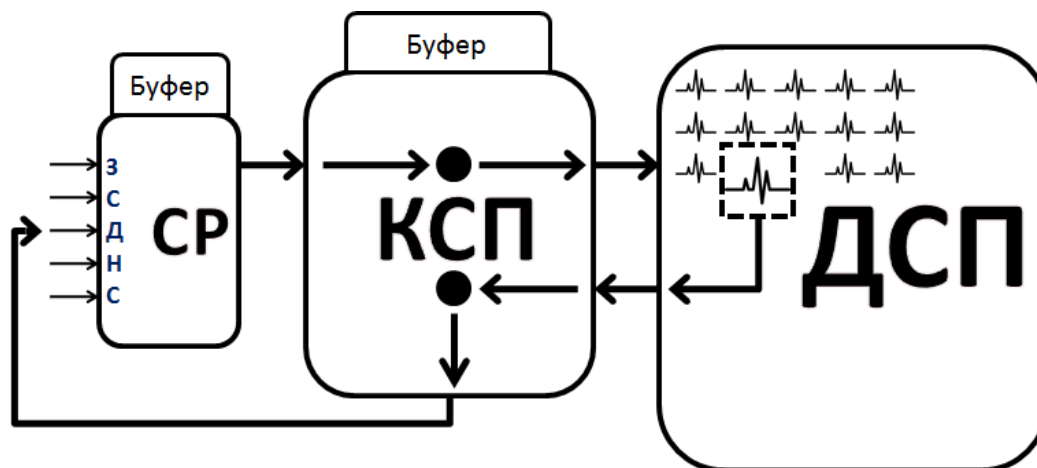
Психологічні механізми роботи довгострокової пам'яті виконавців-інтерпретаторів зберігають ознаки інформаційних одиниць авторського нотного тексту музичного твору (чи їх трансформованого звукового образу) не у вигляді сенсорних впливів, а в модально незалежних формах (кодах), які репрезентують як для розпізнання ознак нових інформаційних одиниць, так і для відтворення запам'ятованої інформації з метою її збагачення, видозмінення, закріплення чи реалізації. Ефективність роботи психологічних механізмів цієї структурно-функціональної складової пам'яті виконавців-інтерпретаторів визначається доступністю сформованих кодів для активації та подальшої репрезентації їх семантичних понять. Активовані коди безпосередньо спрямовуються в «генератор відповіді». Активація помилкових кодів загальмовує процеси в сенсорному регістрі та короткостроковій пам'яті, оскільки здійснюється пошук нових альтернативних варіантів, що вимагає когнітивних зусиль і додаткового часу для проведення їх повторного аналізу. Коди, сформовані у пам'яті виконавців-інтерпретаторів, несуть не лише предметне значення, а й інформацію дії. Тривалість процесу активації необхідних кодів та подальшої репрезентації їх семантичних понять залежить від:

- легкості розпізнання виконавцями-інтерпретаторами ознак семантичних понять у сформованих кодах;
- легкості локалізації виконавцями-інтерпретаторами сформованих кодів;
- стійкості форми сліду в довгостроковій пам'яті виконавців-інтерпретаторів;
- характеру упорядкування сформованих кодів у пам'яті виконавців-інтерпретаторів.

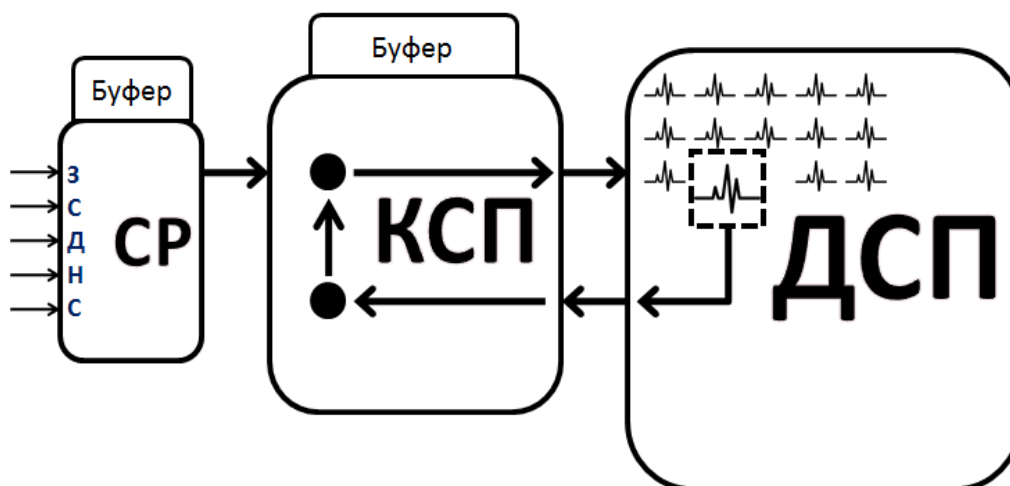
Психологічні механізми довгострокової пам'яті виконавців-інтерпретаторів найбільше енергетичних ресурсів витрачають на розпізнання семантичних понять сформованих кодів, оскільки це є однією з найбільш вразливих особливостей діяльності цієї структурно-функціональної складової. Тривалість пошуків необхідних сформованих кодів визначається легкістю асоційованості їх ознак з фізичними ознака-

ми нових інформаційних одиниць. Якщо активуються помилкові (невідповідні) коди, то процеси в сенсорному регістрі та короткостроковій пам'яті виконавців-інтерпретаторів загальмовуються, оскільки психологічні механізми змушені здійснювати пошук інших (альтернативних) варіантів. Активація декількох кодів також скорочує час як для зіставлення їхніх ознак з ознаками нових інформаційних одиниць, так і для відтворення запам'ятованої інформації з метою її збагачення, видозмінення, закріплення чи реалізації. Утворення енграми сліду в довгостроковій пам'яті виконавців-інтерпретаторів здійснюється у два етапи, а саме:

– на першому етапі формується нестійка форма сліду, яка може утримуватись у їх довгостроковій пам'яті не більше декількох годин;

– на другому етапі слід набуває стійкої форми, яка не змінюється протягом тривалого часу.

Нестійка форма сліду в довгостроковій пам'яті виконавців-інтерпретаторів також утворюється завдяки використанню структурних або асоціативних зв'язків у процесі кодування ознак інформаційних одиниць авторського нотного тексту музичного твору (чи їхнього трансформованого звукового образу), а стійка – змістових. Застосування асоціативних та структурних зв'язків як підкріплення під час їх керованого кодування підвищує стійкість форми сліду. Водночас формуванню більш сильного сліду сприяє чистий процес кодування ознак інформаційних одиниць. Він досягається, коли психологічні механізми виконавців-інтерпретаторів кожен мить спрямовують увагу лише на одну їх ознаку, а також максимально використовують існуючі сильні асоціації. Саме це позбавляє необхідності відшукувати нові ознаки в інформаційних одиницях авторського нотного тексту музичного твору (або їх трансформованого звукового образу).

За умови абсолютної ідентичності ознак новосприйнятих інформаційних одиниць авторського нотного тексту музичного твору і ознак репрезентованих семантичних понять з довгострокової пам'яті, психологічні механізми сенсорного регістру виконавців-інтерпретаторів можуть перші одиниці (новосприйняті, без трансформування у звуковий образ) відразу спрямовувати до короткострокової пам'яті для кодування зі швидким перенесенням до довгострокової пам'яті, оминаючи процедуру паралельної чи послідовної обробки.

Висновки.

1. Сприймання авторського нотного тексту музичного твору виконавцями-інтерпретаторами відбувається завдяки злагодженій роботі психологічних механізмів сенсорного регістру, короткострокової та довгострокової їх пам'яті.

Психологічні механізми сенсорного регістру пам'яті виконавців-інтерпретаторів забезпечують сприйняття фізичних ознак інформаційних одиниць авторського нотного тексту музичного твору та короткострокове утримання «їхнього ехоїчного сліду». Цього часу вистачає для розпізнання їх значень.

Психологічні механізми короткострокової пам'яті забезпечують паралельну або послідовну (за потреби – змішану) обробку «цінних» для виконавців-інтерпретаторів ознак інформаційних одиниць авторського нотного тексту музичного твору, трансформацію «нотних образів» у «звукові образи», їх інтеграцію та кодування.

Психологічні механізми довгострокової пам'яті забезпечують збереження сприйнятих ознак інформаційних одиниць авторського нотного тексту музичного твору (їх трансформованих звукових образів) не у вигляді сенсорних впливів, а в модально незалежних формах (кодах), які репрезентують як для розпізнання нових

ознак інформаційних одиниць, так і для відтворення запам'ятованої інформації з метою її збагачення, видозмінення, закріплення чи інтерпретації.

2. Швидкість та якість сприймання авторського нотного тексту музичного твору виконавцями-інтерпретаторами залежить від:

- сформованості установки на процес сприймання;
- усвідомленості мотивації до сприйняття інформації;
- здатності особистості до спрямовування властивостей уваги на фізичні ознаки його інформаційних одиниць;
- рівня особистісних домагань та емоційного збудження;
- віднайдення способів дій, адекватних проміжним цілям на шляху до досягнення мети;
- успішності прогнозування мотиваційних, вольових та інтелектуальних зусиль, спрямованих на досягнення мети;
- мобілізації психофізіологічних ресурсів організму для досягнення мети;
- самонавіювання у досягненні мети;
- упевненості у власних можливостях розпізнання ознак інформаційних одиниць.

3. У динамічному процесі розпізнання інформаційних одиниць авторського нотного тексту музичного твору щомиті може змінюватись провідний рецептор залежно від максимального спрямовування уваги на певні їхні ознаки (візуальні, звукові чи тактильні). За максимального спрямовування уваги виконавців-інтерпретаторів на:

- візуальні ознаки інформаційних одиниць провідного значення набувають зорові рецептори;
- звукові ознаки інформаційних одиниць провідного значення набувають слухові рецептори;
- тактильні ознаки інформаційних одиниць провідного значення набувають дотикові рецептори тощо.

4. Глобальні ознаки інформаційних одиниць авторського нотного тексту музичного твору сприймаються виконавцями раніше, ніж локальні. Спрямовування уваги на їх локальні ознаки залишає незмінним вплив глобальних ознак цих одиниць на рецептори сенсорного регістру інтерпретаторів.

5. Відображені ознаки інформаційних одиниць авторського нотного тексту музичних творів не мають емоційної насиченості. Вони емоційно наповнюються виконавцями-інтерпретаторами в процесі сприймання.

Перспективи подальших досліджень означеної проблеми вбачаються у вивченні залежності ефективності роботи психологічних механізмів сприйняття виконавцями-інтерпретаторами авторського нотного тексту музичних творів від:

- рівня збудження, який детермінується індивідуальними характеристиками їх емоційної реактивності;
- сформованих умінь управління властивостями уваги;
- розвиненості їх інтелекту тощо.

СПИСОК ВИКОРИСТАНОЇ ЛІТЕРАТУРИ І ДЖЕРЕЛ

1. Аткинсон Р. Человеческая память и процесс обучения / пер. с англ. и общ. ред. Ю. М. Забродина, Б. Ф. Ломова. Москва : Прогресс, 1980. 526 с.
2. Бочкарёв Л. Л. Психология музыкальной деятельности. Москва : Институт психологии РАН, 1997. 352 с.
3. Гат Й. Техника фортепианной игры. Москва ; Будапешт : Атэнэум, 1967. 244 с.

4. Имедадзе И. В. Категория поведения и теория установки: дис. ... доктора психол. наук : 19.00.01. Тбилиси, 1989. 341 с.
5. Кисіль С. Г. Продуктивність КЧП у зв'язку з типологічними властивостями нервової системи людини : автореф. дис. ... канд. психол. наук : спец. 19.00.01 «Загальна психологія, історія психології». Київ, 1994. 18 с.
6. Маркова Е. Н. Вопросы теории исполнительства : материалы к курсу теории исполнительства для магистров и аспирантов. Одесса : Астропринт, 2002. 128 с.
7. Мартинсен К. А. Индивидуальная фортепианная техника (на основе звукотворческой воли) / пер. с нем. В. Л. Михелис; ред. Г. М. Когана. Москва : Музыка, 1966. 217 с.
8. Назайкинский Е. В. О психологии музыкального восприятия. Москва : Музыка, 1972. 383, [1] с.
9. Отич О. М. Мистецтво у системі розвитку творчої індивідуальності майбутнього педагога професійного навчання: теоретичний і методичний аспект : монографія. Чернівці : Земна Буковина, 2007. 751, [1] с.
10. Хофман И. Активная память. Экспериментальные исследования и теории человеческой памяти / пер. с нем. К. М. Шоломия; общ. ред. и предисл. Б. М. Величковского, Н. К. Корсаковой. Москва : Прогресс, 1986. 308 с.
11. Цагарелли Ю. А. Психология музыкально-исполнительской деятельности: дис. ... доктора психол. наук : 19.00.03. Казань, 1989. 425 с.

REFERENCES

1. Atkinson, R. (1980), *Chelovecheskaya pamyat' i protsess obucheniya* [Human memory and learning], Translated by Yu.Zabrodin, Progress, Moscow, Russia.
2. Bochkarev, L. L. (1997), *Psikhologiya muzykal'noi deyatel'nosti* [Psychology of musical activity], Institut psikhologii RAN, Moscow, Russia.
3. Gat, I. (1967), *Tekhnika fortepiannoi igry* [Piano playing technique], Ateneum, Moscow-Budapest, Russia- Hungary.
4. Imedadze, I. V. (1989), *Category of behavior and theory of installation*, Ph.D. Thesis, Ivane Javakhishvili Tbilisi State University, Tbilisi, Georgia.
5. Khofman, I. (1986), *Aktivnaya pamyat'. Eksperimental'nye issledovaniya i teorii chelovecheskoi pamyati* [Active memory. Experimental studies and theories of human memory], Translated by K. Sholomiya, Progress, Moscow, Russia.
6. Kisil', S. G. (1994), *Performance of STM due to typological properties of the human nervous system*, Abstract of Ph.D. dissertation, General psychology and History of psychology, Taras Shevchenko National University of Kyiv, Kyiv, Ukraine.
7. Markova, E. N. (2002), *Voprosy teorii ispolnitel'stva : materialy k kursu teorii ispolnitel'stva dlya magistriv i aspirantov* [Questions of the theory of performance: materials for the course of the theory of performance for masters and graduate students], Astroprint, Odessa, Ukraine.
8. Martinsen, K. (1966), *Individual'naya fortepiannaya tekhnika: na osnove zvukotvorcheskoi voli* [Individual piano technique: based on the sound-making will], Translated by V. Mikhelis, Muzyka, Moscow, Russia.
9. Nazaikinskii, E. V. (1972), *O psikhologii muzykal'nogo vospriyatiya* [About psychology of musical perception], Muzyka, Moscow, Russia.
10. Otich, O. M. (2007), *Mistetstvo u sistemi rozvitku tvorchoï individual'nosti maibutn'ogo pedagoga profesiinogo navchannya: teoretichnii i metodichnii aspekt* [Art in the system of development of creative individuality of the future teacher of professional training: theoretical and methodical aspect], Zemna Bukovina, Chernovtsy, Ukraine.

11. Tsagarelli, Yu. A. (1989), Psychology of musical and performing activity, Ph.D. Thesis, Kazan state conservatory, Kazan, Russia.

Стаття надійшла до редакції 11.05.2018 р.

Юнык Д. Г.

<https://orcid.org/0000-0003-2930-238X>

Національна музикальна академія України
імені П. І. Чайковського (Київ, Україна);
Dyunyk@gmail.com

ПСИХОЛОГИЧЕСКИЕ МЕХАНИЗМЫ ВОСПРИЯТИЯ АВТОРСКОГО НОТНОГО ТЕКСТА МУЗЫКАЛЬНОГО ПРОИЗВЕДЕНИЯ ИСПОЛНИТЕЛЯМИ-ИНТЕРПРЕТАТОРАМИ

Актуальность исследования. Подготовка музыкантов-инструменталистов к сценической деятельности на современном этапе развития цивилизации требует эффективных методик восприятия авторского нотного текста музыкального произведения. От скорости и качества его восприятия зависит надежность не только запоминания авторской информации, но и её интерпретации.

Цель исследования – раскрыть специфику работы психологических механизмов восприятия авторского нотного текста музыкального произведения исполнителями-интерпретаторами на основе исходных положений теории памяти относительно её структурного разделения по специфическим функциональным уровням и времени сохранения информации.

Методологию исследования составили исходные положения психологических теорий памяти о восприятии информации на сенсорно-перцептивном и когнитивно-апперцептивном уровнях. Для достижения цели использовались методы, которые соответствовали природе явлений и были адекватными поставленным задачам, а именно: анализ научной литературы; моделирование результатов психологических исследований в теорию и методику музыкального исполнительства; обобщение результатов экспериментальных исследований в области музыкальной психологии.

Основные результаты и выводы исследования. Восприятие авторского нотного текста музыкального произведения исполнителями-интерпретаторами происходит благодаря слаженной работе психологических механизмов их сенсорного регистра, кратковременной и долговременной памяти. Психологические механизмы сенсорного регистра памяти исполнителей-интерпретаторов обеспечивают восприятие физических признаков информационных единиц авторского нотного текста музыкального произведения и кратковременное удержание их «эхоического следа». Этого времени достаточно для распознавания значений признаков упомянутых единиц. Психологические механизмы кратковременной памяти обеспечивают параллельную или последовательную (при необходимости – смешанную) обработку «ценных» для исполнителей-интерпретаторов признаков информационных единиц авторского нотного текста музыкального произведения, трансформацию «нотных образов» в «звуковые образы», их интеграцию и кодирование. Психологические механизмы долговременной памяти обеспечивают сохранение воспринятых признаков информационных единиц авторского нотного текста музыкального произведения (их трансформированных звуковых образов) не в виде сенсорных явлений, а в модально независимых формах (кодах), которые репрезентуют как для распознавания новых признаков информационных единиц, так и для реализации усвоенной информации с целью её обогащения, изменения, закрепления или реализации.

Ключевые слова: нотный текст; музыкальное произведение; психологические механизмы; сенсорный регистр; кратковременная память; долговременная память.

DMYTRO YUNYK

<https://orcid.org/0000-0003-2930-238X>

Ukrainian National Tchaikovsky

Academy of Music, (Kyiv, Ukraine);

Dyunyk@gmail.com

DOI: <https://doi.org/10.31318/2522-4190.2018.123.152410>

PSYCHOLOGICAL MECHANISMS OF PERCEPTION OF AUTHOR'S TEXT OF A PIECE OF MUSIC BY PERFORMERS-INTERPRETERS

Relevance of the study. Preparation of musicians-instrumentalists for stage activity at the present stage of civilization's development requires effective methods of perception of text of a piece of music. The reliability of memorizing the author's information and its interpretation depend on the speed and quality of perception of this musical text.

Main objective of the study – to reveal the psychological mechanisms of perception of the author's musical text by the performers-interpreters on the basis of the initial provisions of the theory of memory regarding its structural division by specific functional levels and the time of information preservation.

Methodology of the study was based on the initial provisions of psychological memory theories about the perception of information at the sensory-perceptive and cognitive-apperceptive levels. To achieve the goal, we used methods that corresponded to the nature of the phenomena and were adequate to the tasks, namely: analysis of scientific literature; modeling the results of psychological research in the theory and methodology of musical performance; generalization of the results of experimental research in the field of musical psychology.

Results and conclusions. The perception of the author's text of the piece of music by performers-interpreters is due to the coordinated work of psychological mechanisms of their sensory register, short-term and long-term memory. Psychological mechanisms of performers-interpreters' sensory register of performers-interpreters provide the perception of physical characteristics of the information units of the author's musical text and a short-term hold of its "echoic footmark". This time is enough to recognize the values of the features of these units. Psychological mechanisms of short-term memory provide parallel or sequential (if necessary, mixed) processing of "valuable" for performers-interpreters signs of information units of the author's musical text, the transformation of "musical images" into "sound images", their integration and coding. Psychological mechanisms of long-term memory ensure the preservation of perceived signs of information units of the author's musical text (its transformed sound images) not in the form of sensory phenomena, but in modally independent forms (codes), which represent both for the recognition of new signs of information units, and for the implementation of the acquired information for the purpose of its enrichment, change, consolidation or implementation.

Key words: musical text; piece of music; psychological mechanisms; sensory register; short-term memory; long-term memory.